

ENSAT 308 INSERTO

Inserto Autocortante

- Disponível em roscas M3 a M16.
- Alta resistência ao torque.
- Dispensa o uso de machos cortantes, uma vez que o próprio inserto é capaz de realizar o corte.
- Indicado para recuperar roscas espanadas.
- Possibilita a aplicação em locais com espaço reduzido ou baixa espessura da parede residual.
- Material Aço zincado branco / Inox

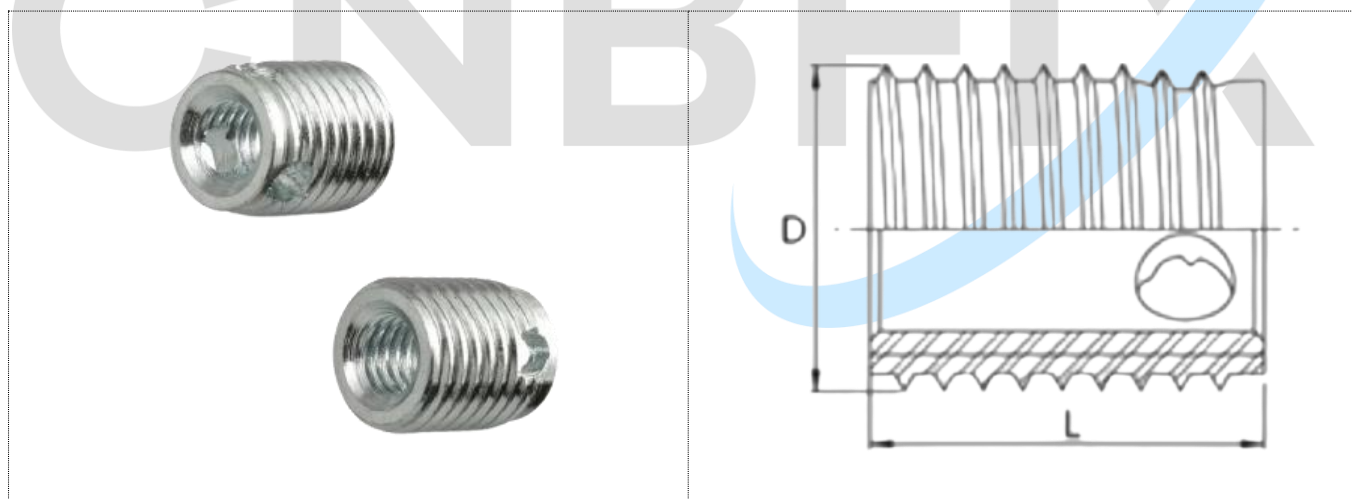

| Descrição | Rosca Interna | (L) Comp. Total | (D) Externo Corpo | Diâmetro do Furo Baixa Dureza | Diâmetro do Furo Média Dureza | Diâmetro do Furo Alta Dureza | Profundidade Mínima Furo | Parede Mínima | Composição |
|-----------------|---------------|--------------------|----------------------|----------------------------------|----------------------------------|---------------------------------|-----------------------------|------------------|-------------------------|
| ENSAT 308 – M03 | M03 | 6,00 | 5,00 | 4,60 | 4,70 | 4,80 | 8,00 | ≥0,5D | Aço carbono Aço inox |
| ENSAT 308 – M04 | M04 | 8,00 | 6,50 | 6,00 | 6,10 | 6,20 | 10,00 | ≥0,5D | Aço carbono Aço inox |
| ENSAT 308 – M05 | M05 | 10,00 | 8,00 | 7,40 | 7,50 – 7,60 | 7,70 | 13,00 | ≥0,5D | Aço carbono Aço inox |
| ENSAT 308 – M06 | M06 | 12,00 | 10,00 | 9,30 | 9,40 – 9,50 | 9,60 | 15,00 | ≥0,5D | Aço carbono Aço inox |
| ENSAT 308 – M08 | M08 | 14,00 | 12,00 | 11,10 | 11,20 – 11,30 | 11,50 | 17,00 | ≥0,5D | Aço carbono Aço inox |
| ENSAT 308 – M10 | M10 | 18,00 | 14,00 | 13,10 | 13,20 – 13,30 | 13,50 | 22,00 | ≥0,5D | Aço carbono Aço inox |
| ENSAT 308 – M12 | M12 | 22,00 | 16,00 | 15,00 | 15,10 – 15,20 | 15,40 | 26,00 | ≥0,5D | Aço carbono Aço inox |
| ENSAT 308 – M14 | M14 | 24,00 | 18,00 | 17,00 | 17,10 – 17,20 | 17,40 | 28,00 | ≥0,5D | Aço carbono Aço inox |
| ENSAT 308 – M16 | M16 | 24,00 | 20,00 | 19,00 | 19,10 – 19,20 | 19,40 | 28,00 | ≥0,5D | Aço carbono Aço inox |